

## LSF COLLAPSIBLE PLAY TENT

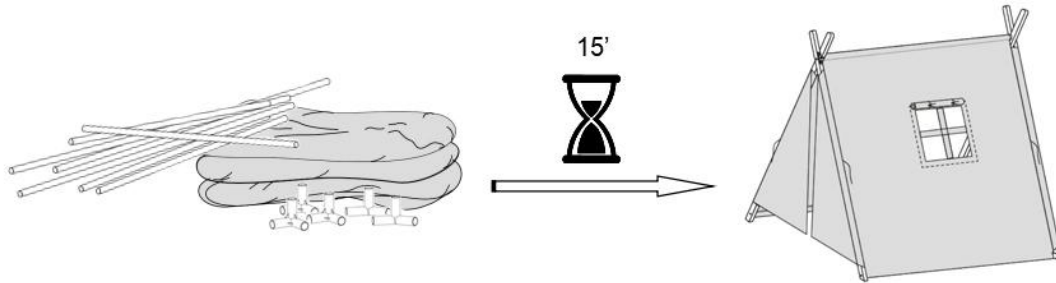

## ⚠ ENGLISH

- Do not dispose of any packaging or contents of the shipping carton until assembly is completed to avoid accidentally discarding small parts or hardware.

## ⚠ FRANÇAIS

- Ne jeter aucun emballage ou contenu du carton d'expédition avant que l'assemblage ne soit terminé afin d'éviter de jeter accidentellement des petites pièces ou du matériel.

## ⚠ ESPAÑOL

- Para evitar desechar accidentalmente las partes pequeñas o las piezas de ferretería, no tirar el embalaje o contenido de la caja hasta que el ensamblaje esté completo.

### Care Instructions:

- Keep all flame and heat sources away from this playhouse fabric..
- Designed for 3+ ages kids
- To avoid suffocation keep bag away from babies and children. Do not use in cribs, playpens or arriages.

**⚠ WARNING: Assembled by adults only.**

### Instructions d'entretien :

- Maintenir ce produit à l'écart de toutes flammes et sources de chaleur.
- Conçu pour les enfants âgés de plus de 3 ans.
- Assemblage par les adultes seulement.
- Afin d'éviter tout risque d'étouffement, tenir le sac hors de portée des bébés et des enfants. Ne pas utiliser dans des berceaux, des parcs ou des landaus.

### Instrucciones de cuidado:

- Mantener todas las llamas y fuentes de calor alejadas de esta tela de tienda de campaña.
- Diseñada para niños mayores de 3 años.
- Solamente los adultos pueden realizar el ensamblaje.

- Para evitar asfixia mantener la bolsa alejada de los bebés y los niños. No utilizar en cunas, corralitos o carritos.

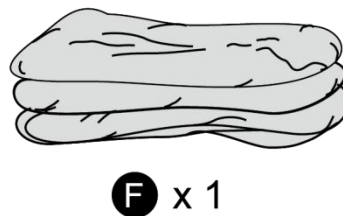
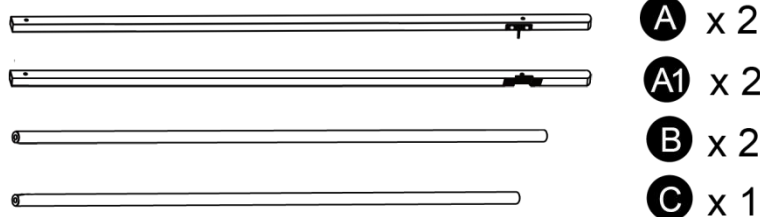
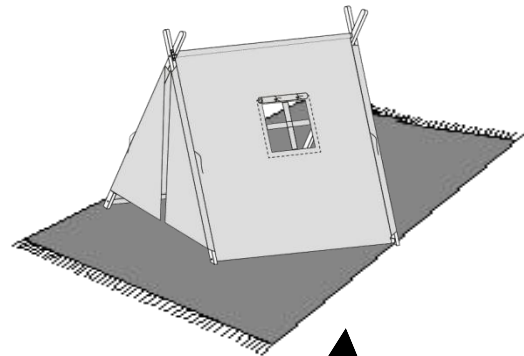
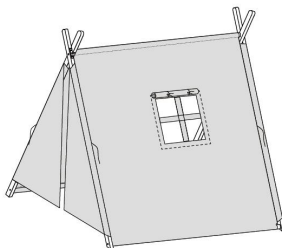
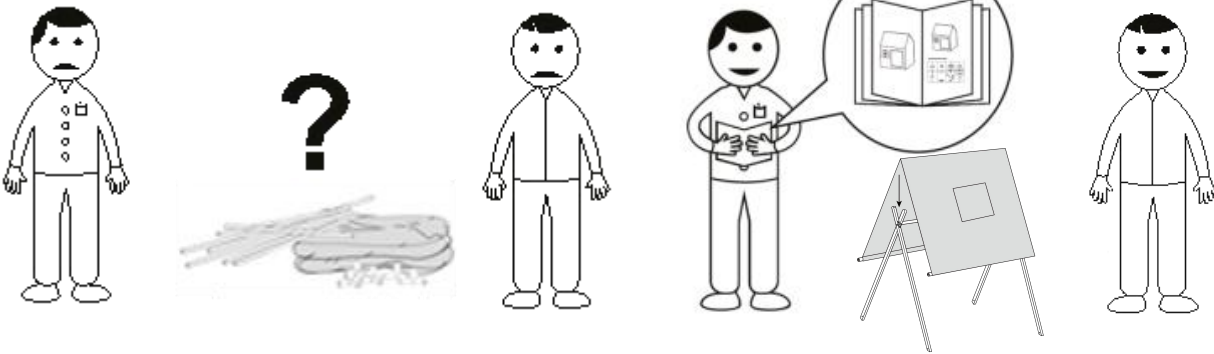
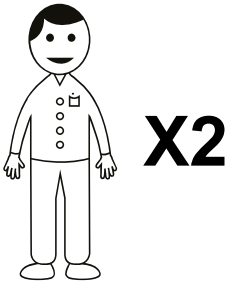

## 1

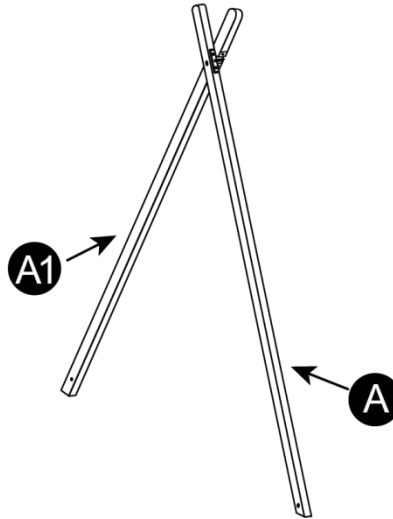

## 2

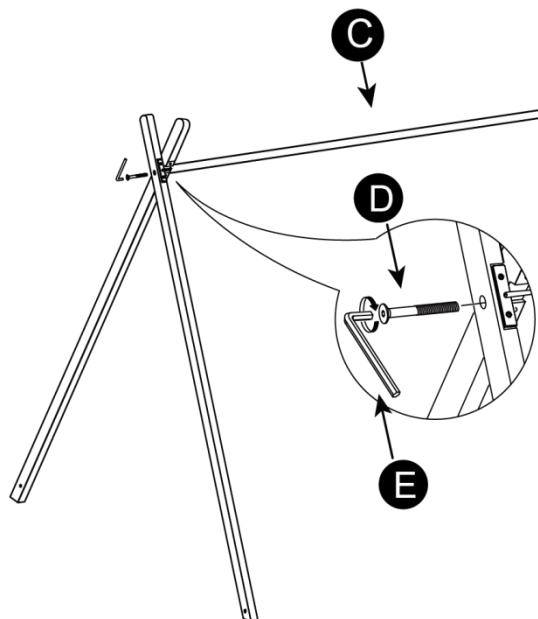

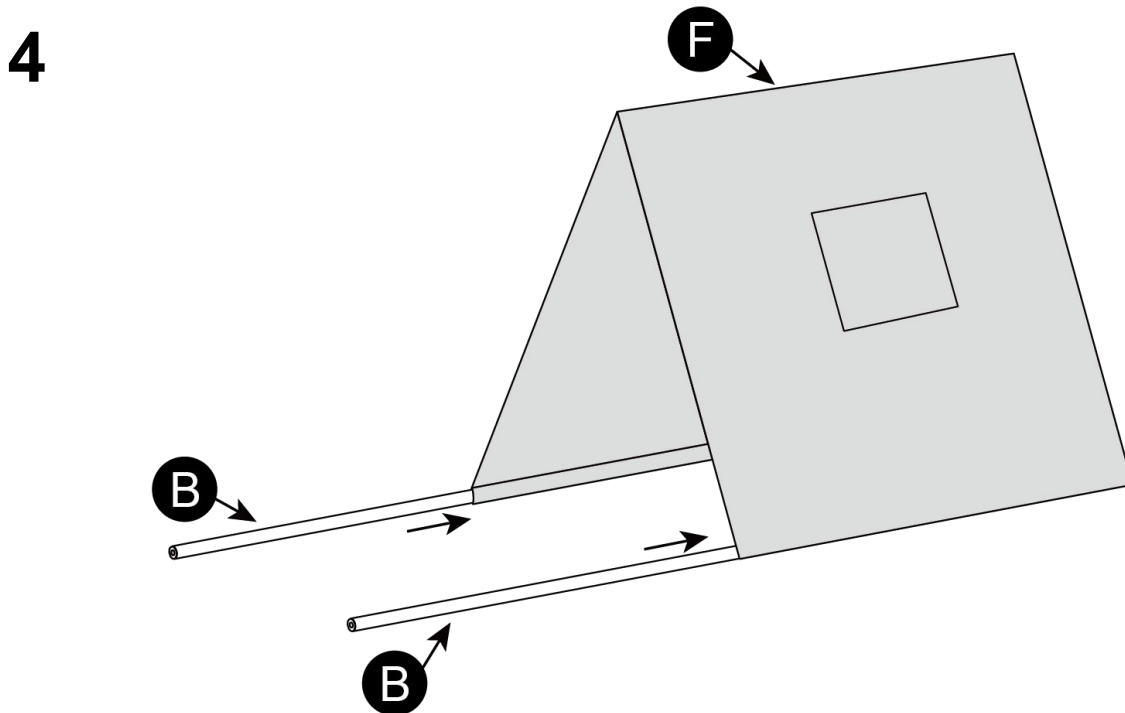
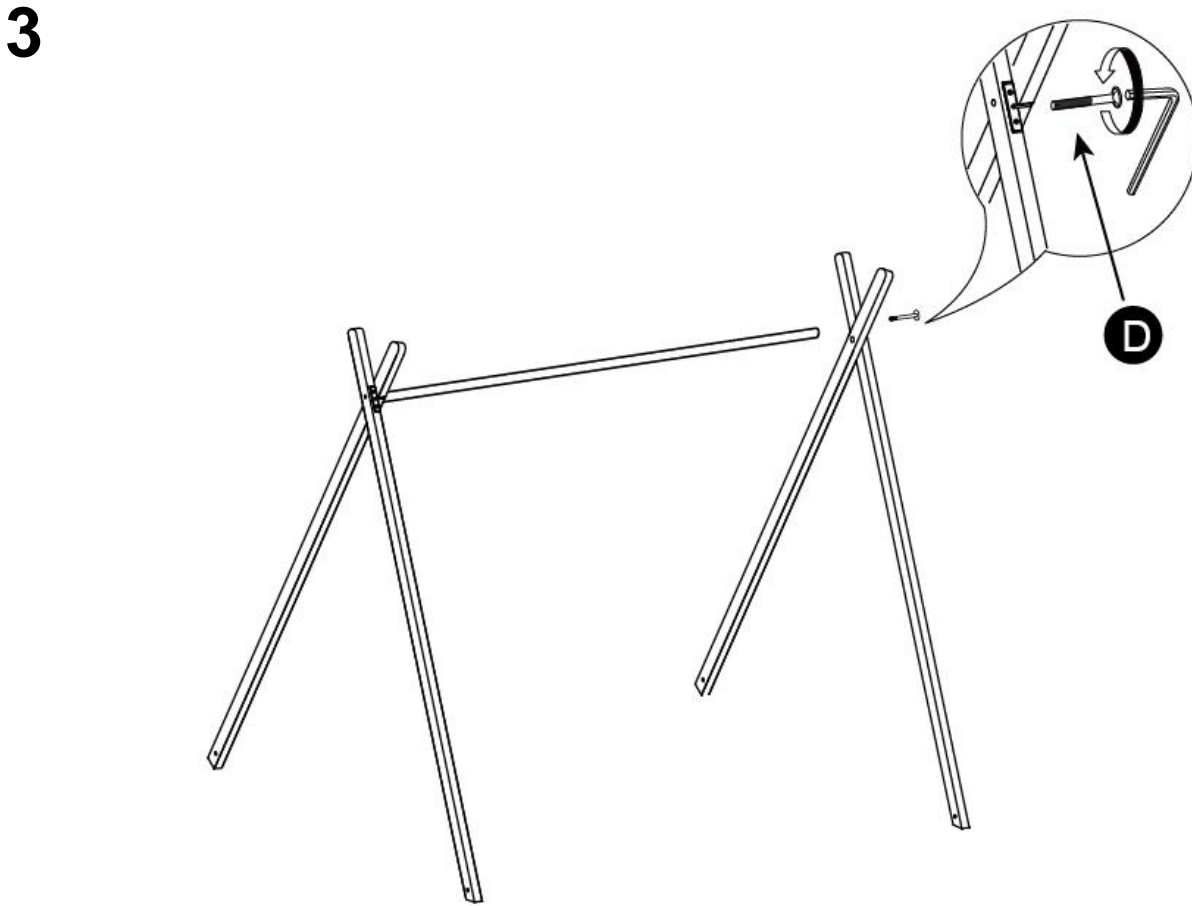

5

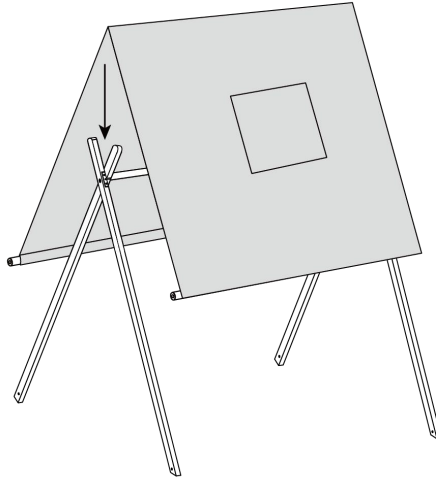

6

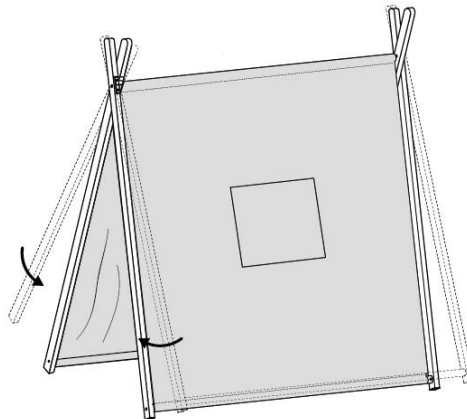

7

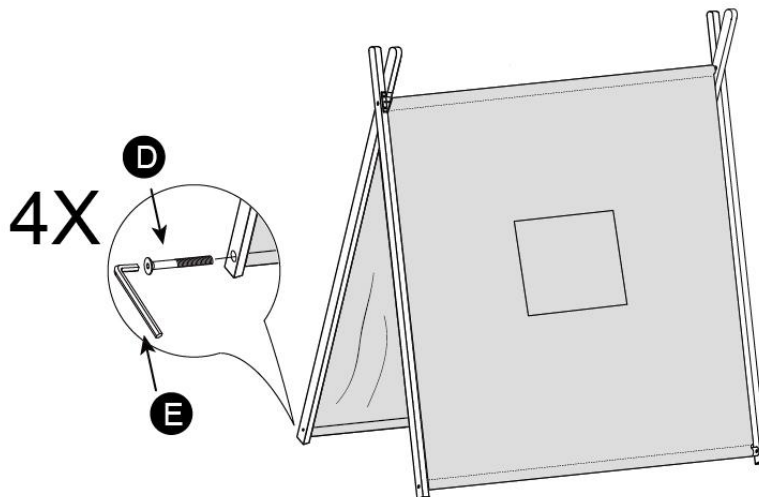

## 8

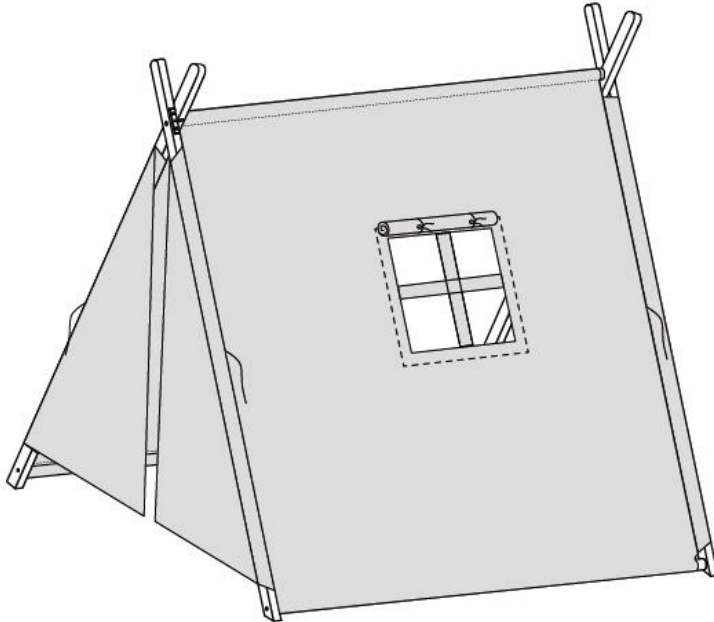

**“WARNING: KEEP ALL FLAME AND HEAT SOURCED AWAY FROM THIS TENT FABRIC.”**

This playhouse meets the flammability requirements of CPAI-84. The fabric may burn if left in continuous contact with any flame source. The application of any foreign substance to the playhouse fabric may render the flame-resistance properties ineffective.” Do not use candles matches or open flame of any kind in or near a playhouse.” A) Do not use Candles Matches or open Flames of any kind in or near a Playhouse; B) Do not cook inside a playhouse; C) Build campfires downwind and several metres away from a Playhouse and be sure to fully extinguish campfires before leaving a campsite or before retiring for the night; D) Exercise extreme caution when using fuel powered lanterns or heaters inside a Playhouse and use battery-operated lanterns whenever possible; E) Do not refuel lamps, heaters or stoves inside a Playhouse. F) Extinguish or turn off all lanterns before going to sleep; G) Do not smoke in a Playhouse; H) Do not store flammable liquids inside a Playhouse.

**“WARNING: KEEP ALL FLAME AND HEAT SOURCES AWAY FROM THIS PLAYHOUSE FABRIC/MISE EN GARDE: TENIR LE TISSU DE CEETTE MAISON DE JEUX LOIN DE TOUTE FLAMME ET DE TOUTE SOURCE DE CHALEUR” . N’ UTILISEZ PAS DE BOUGIES, DES MATCHS (ALLUMETTES) OU OUVREZ LES FLAMMES DE N’ IMPORTE QUELLE SORTE DANS OU PRES D’ UNE MAISON DE JEUX.**

Ne pas utiliser des bougies, des allumettes ou des flammes de toute nature dans ou pres d’une Maison de jeux; Ne pas cuire dans une Maison de jeux; Construire un feu de camp sous le vent et plusieurs metres d’une Maison de jeux et veillez a feu est entierement eteint avant de quitter un camping ou avant de se retirer pour la nuit; Exercer une extrême prudence lors de l’utilisation des lanterns ou des appareils de chauffage alimentés aux carburants de l’intérieur d’une Maison de jeux; Ne pas stocker des liquids infammables á piles chaque fois que possible. Ne pas faire le plein des lampes, des appareils de chauffage ou poeles interieur d’une Maison de jeux; Ne pas stocker des liquids inlammables á l’intérieur d’une Maison de jeux.

This playhouse is made of flame-resistant fabric. It is not fireproof. The fabric will burn if left in continuous contact with a flame source. /Cette Maison de jeux est fabriquee d’un tissu resistant au feu, mais qui n’est pas inflammable. Ce tissu brulera s’il est laisse en contact continu avec une sourced, ‘inflammation’ No use velas, cerillas o abra las llamas de cualquier clase En o cerca de una tienda.